

에어레스트 공기청정 미니제습기 사용설명서

ARDH1500

airest by miro

에어레스트 제품을 구매해 주셔서 감사합니다.
사용하시기 전에 반드시 사용설명서를 읽어주십시오.

그리고 각 페이지에 ①②③ 표시와 함께 기재되어 있는 내용은 반드시 지켜주십시오.
사용설명서에는 보증서가 포함되어 있습니다. 구입일자와 구매처 등을 기재하시고,
읽으신 후에도 잘 보관하십시오.

QR 코드를 스캔하여 에어레스트 공식홈페이지 (www.airest.co.kr) 에서 정품
등록이 가능하며, 에어레스트 유튜브 채널을 통해 자세한 사용방법도 보실 수 있습니다.



공식 홈페이지
바로가기



에어레스트 고객센터
바로가기

차 례

제품구성	4	안전을 위한 주의사항	17
각 부의 명칭	5	제품규격	20
사용 전 반드시 해야 할 일	6	품질 보증서	21
사용하기	8		
청소하기	12		
보관하기	14		
제품진단 및 해결방법	15		

제품구성

제품 구성품이 제대로 들어있는지 확인해 주세요.

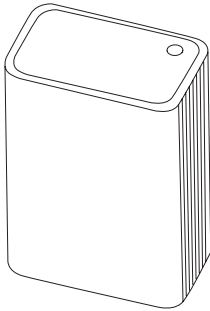

본 체

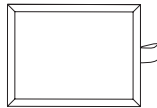

필터

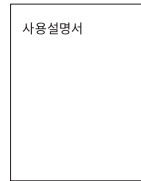

사용설명서

- ⊛ 필터는 비닐 포장된 상태로 제품 내부에 결합되어 있으니 7페이지 필터 비닐 포장 제거하기를 참고하여 비닐 포장을 제거한 후 사용해 주세요.

각 부의 명칭

본 체

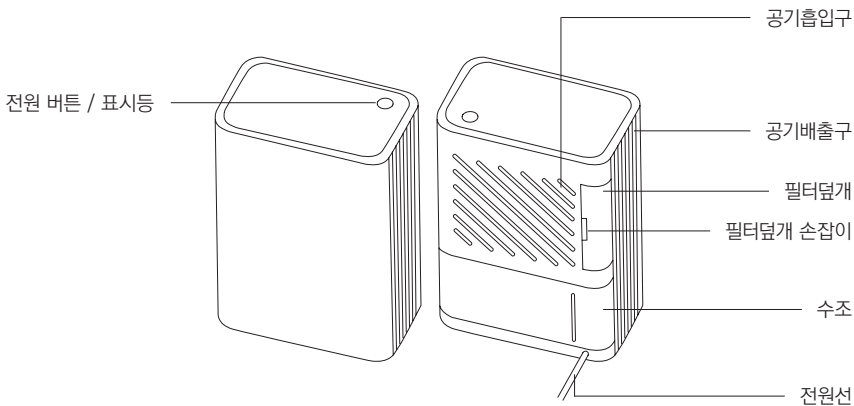

수조

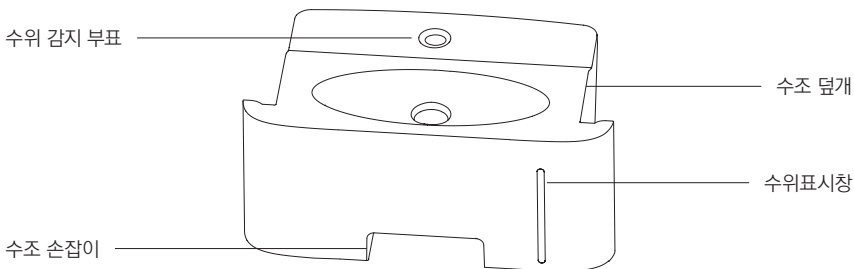

❗ 사용 전 반드시 해야 할 일

수조 및 수조 덮개 결합하기

오른쪽 그림을 참고하여 반드시 수조 및 수조 덮개를 결합 후 사용해 주세요.
수조 및 수조 덮개를 결합하지 않으면 수위 감지 부표가 작동하지 않아 사용 중 수조에 물이 넘쳐 기기 내부로 물이 유입되어 제품의 치명적인 손상 및 화재의 위험이 있습니다.

1

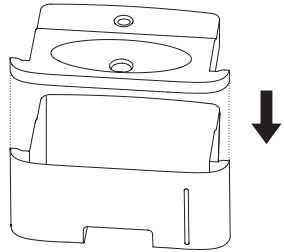

2

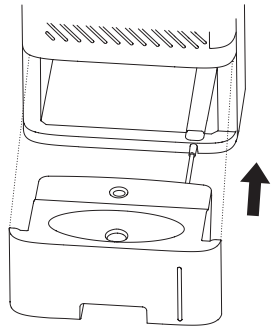

필터 비닐 포장 제거하기

필터 덮개를 분리 후 필터 비닐 포장을 제거하고 사용해 주세요.

- ⓘ 포장재를 제거하지 않고 사용 시 제습 성능이 저하되며 소음이 발생할 수 있습니다.

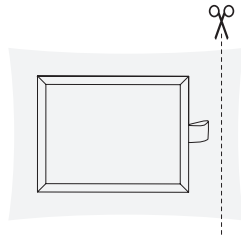

필터 결합하기

오른쪽 그림과 같이 필터에 스펀지가 없는 면과 손잡이가 바깥쪽을 향하게 한 후 결합해 주세요. 이때 필터를 끝까지 밀어주세요.

- ⊘ 반드시 전원이 꺼진 상태에서 필터를 결합해 주세요.
- ⓘ 필터를 결합하지 않을 시 제품 내부로 이물질이 유입되어 제품 성능이 저하되거나 고장이 날 수 있습니다.

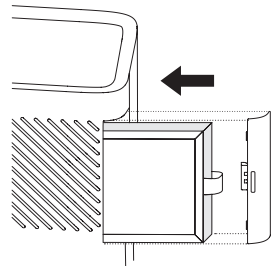

사용하기

전원 켜기 / 끄기

전원 버튼을 눌러 전원을 켜고 끌 수 있습니다.
작동 시 녹색 표시등이 켜집니다.

- ❗ 필터, 필터 덮개, 수조, 수조 덮개가 올바르게 결합되었는지 확인 후 사용해 주세요.
- ❗ 필터, 수조를 결합하지 않을 시 제품 내부로 이물질이 유입되어 제품 성능이 저하되거나 고장이 날 수 있습니다.
- ❗ 안정적인고 수평인 상태에서 제품을 사용하세요.



만수 알림

수조에 물이 가득 차면
노란색 표시등이 켜지고 작동을 멈춥니다.

- ❗ 9페이지 수조 물 버리기를 참고하여 물을 버린 후 수조 결합 시 다시 정상 작동합니다.
- ❗ 24시간 가동 시 일일 제습량은 최대 550ml이며 수조 최대 용량은 1.5L입니다.



수조 물 버리기

- ① 전원을 끈 상태에서 수조 손잡이를 잡고 수조를 분리해 주세요.
 - ② 수조 덮개를 분리해 주세요.
 - ③ 물을 버려주세요.
- ⊘ 반드시 전원이 꺼진 상태에서 수조를 분리해 주세요.
 - ⊘ 수조에 있는 물을 마시거나 동식물에게 주지 마세요.
 - ① 수조에 물을 장기간 보관한 상태로 두지 마세요.
 - ⊕ 수조에 물이 찼을 경우 물을 버려주세요.

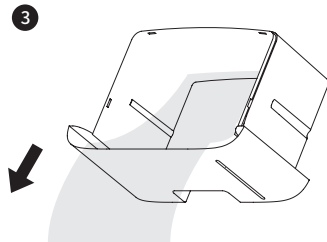
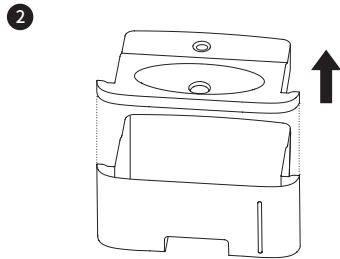
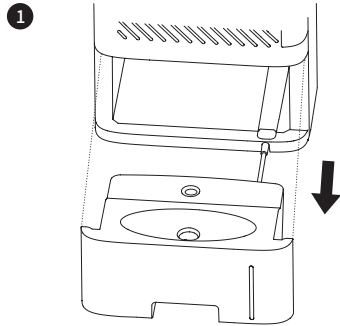

수조 결합하기

- 1 수조 덮개를 수조에 결합해 주세요.
 - 2 수조 덮개가 결합된 수조를 본체와 결합해 주세요.
- ⊘ 반드시 수조 및 수조 덮개를 결합 후 사용해 주세요.

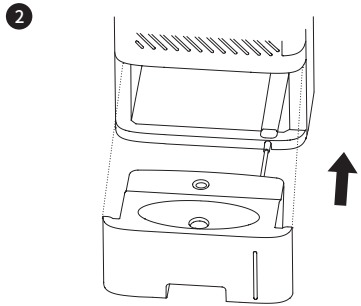
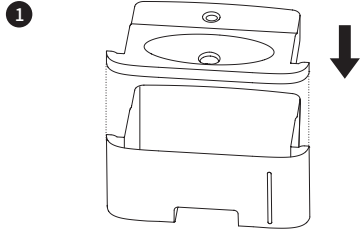

반드시 수조 및 수조 덮개를 결합 후 사용해 주세요.

수조 및 수조 덮개를 결합하지 않으면
수위 감지 부표가 작동하지 않아 사용 중 수조에
물이 넘쳐 기기 내부로 물이 유입되어 제품의
치명적인 손상 및 화재의 위험이 있습니다.

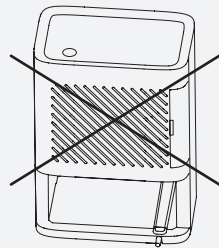

필터 결합 및 교체하기

- ① 필터 커버 손잡이를 당겨 분리해 주세요.
- ② 필터 손잡이를 당겨 분리해 주세요.
- ③ 새 필터를 준비 후 포장을 제거해 주세요.
- ④ 필터에 스펀지가 없는 면과 손잡이가 바깥쪽을 향하게 한 후 결합해 주세요.
이때 필터를 끝까지 밀어주세요.

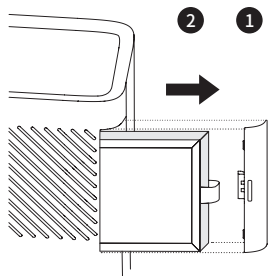

⊙ 반드시 전원이 꺼진 상태에서 필터를 결합해 주세요.

- ① 포장재를 제거하지 않고 사용 시 제습 성능이 저하되며 소음이 발생할 수 있습니다.
- ① 필터를 결합하지 않을 시 제품 내부로 이물질이 유입되어 제품 성능이 저하되거나 고장이 날 수 있습니다.
- ① 필터를 장기간 사용 시 필터 성능이 저하될 수 있으니 권장 교체 주기에 따라 필터를 교체해 주세요.
- ① 필터의 권장 교체 주기는 약 3~6 개월 (연속 사용 시 2200시간)이며 이는 사용 환경에 따라 달라질 수 있습니다.

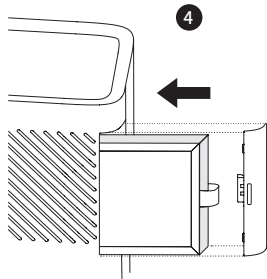
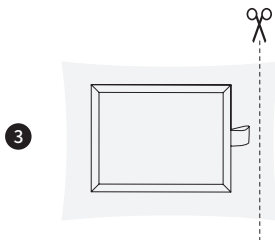

청소하기

1. 전원 플러그 제거

전원 플러그를 콘센트에서 제거해 주세요.

- ❗ 청소하기 전 반드시 안전사고 예방을 위해 전원 플러그를 콘센트에서 뽑아주세요.

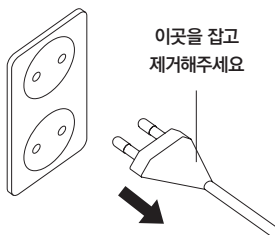

2. 공기 흡입구 및 배출구 청소하기

중성세제와 부드러운 천으로 공기 흡입구 및 배출구를 닦아주세요.

- ❗ 공기 흡입구 및 배출구로 물이 들어가지 않도록 주의해 주세요.
제품 내부로 물이 들어갈 경우 제품의 치명적인 손상 및 화재의 위험이 있습니다.

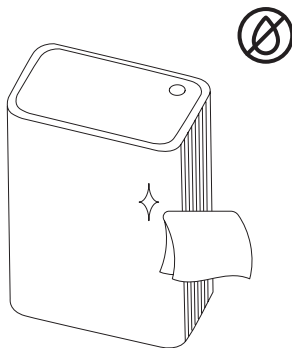

3. 수조 및 수조 덮개 세척하기

본체에서 수조와 수조 덮개를 분리 후 깨끗한 물로 세척해 주세요.

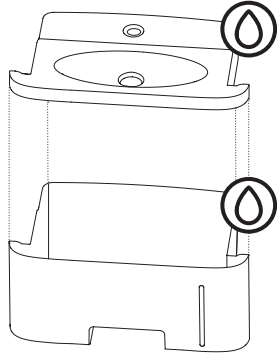

4. 자연 건조하기

청소가 끝난 본체, 수조, 수조 덮개를 직사광선을 피해 통풍이 잘 되는 곳에서 완전히 자연 건조해 주세요.

- ① 직사광선 건조 및 보관 시 제품 변색 및 손상의 우려가 있습니다.

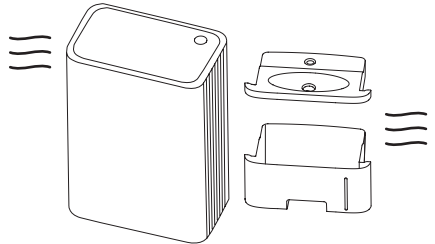

보관하기

건조 후 보관하기

청소 및 완전한 건조를 마친 후
먼지 덮개/가방을 씌워 직사광선을 피해
통풍이 잘 되는 곳에 보관해 주세요.

- ① 직사광선 건조 및 보관 시
제품 변색 및 손상의 우려가 있습니다.

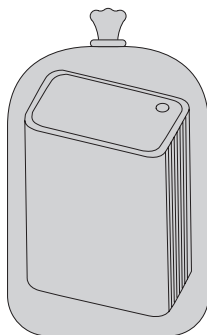

성능 유지하기

장시간 사용하지 않을 경우 제습기의 성능을
유지하기 위해 수시로 몇 분간 전원을 켜주세요.

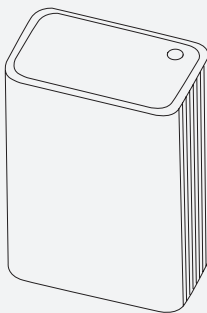

제품진단 및 해결방법

문제 발생 시, 아래 내용들을 확인 후 해결되지 않는다면 고객센터(www.miroas.com)에 문의해 주세요.

증상	확인사항	조치사항
작동이 안 됩니다.	전원이 켜지지 않나요?	전원 플러그를 꽂은 후 다시 사용해 보세요.
	수조에 물이 가득 차있지 않나요?	수조에 물을 비우고 전원을 켜주세요.
제습 기능이 약합니다.	공기 흡입구 및 배출구가 벽 또는 가구 등에 의해 막혀 있나요?	공기 흡입구 및 배출구 주변을 정리하고 벽과 충분한 거리를 띄운 후 사용해 주세요.
	실내 습도가 건조하지 않나요?	겨울철이나 건조한 곳에서는 제습량이 적어집니다.
냄새가 납니다.	필터를 오랫동안 사용하셨나요?	필터를 장기간 사용시 필터에 먼지 및 불순물이 쌓여 제습 효율이 떨어질 수 있으며 소음이 발생할 수 있습니다. 새 필터로 교체해 주세요.
	수조를 세척하셨나요?	수조를 세척해 주세요.
	필터를 오랫동안 사용하셨나요?	필터를 장기간 사용 시 필터에 먼지 및 불순물이 쌓여 냄새가 날 수 있습니다. 새 필터로 교체해 주세요.

증상	확인사항	조치사항
소음이 심합니다.	공기 흡입구 및 배출구가 벽 또는 가구 등에 의해 막혀 있나요?	공기 흡입구 및 배출구 주변을 정리하고 벽과 충분한 거리를 띄운 후 사용해 주세요.
	제품이 기울어져 있나요?	바닥이 평평한 곳으로 제품을 옮겨주세요.
	필터를 오랫동안 사용하셨나요?	필터를 장기간 사용 시 필터에 먼지 및 불순물이 쌓여 소음이 발생할 수 있으며 제습 효율이 떨어질 수 있습니다. 새 필터로 교체해 주세요.
바닥에 물이 고여요.	수조 또는 수조 덮개가 분리되어 있나요?	수조 또는 수조 덮개를 본체에 결합해 주세요. 제품 내부로 물이 들어갈 경우 제품의 치명적인 손상 및 화재의 위험이 있습니다.
	수조 덮개에 수위감지 부표가 결합되어 있나요?	수위감지 부표가 없을 시 수위를 감지할 수 없어 내부로 물이 들어갈 수 있으며 제품의 치명적인 손상 및 화재의 위험이 있습니다. 고객센터(www.miroas.com)로 문의해 주세요.

안전을 위한 주의사항

주의사항을 지키지 않을 경우 감전, 누전, 화재로 인한 사망 또는 중상을 입을 수 있습니다.
이는 인명 및 재산 피해, 제품 고장 및 파손, 성능 저하 원인이 되며 건강을 해칠 수 있습니다.

전원 및 플러그

- ⊗ 젖은 손으로 전원 플러그를 만지지 마세요.
- ⊗ 전원선이나 전원 플러그가 손상된 상태로 사용하지 마세요.
- ⊗ 전원 플러그를 뽑을 때, 전원선을 잡지 말고 반드시 전원 플러그를 잡고 뽑으세요.
- ⊗ 전원선을 무리하게 구부리고 묶거나 당겨서 손상되지 않도록 주의하세요.
- ⊗ 안전을 위하여 반드시 제품 전원을 끄고, 전원 코드를 분리한 후 이동시켜 주세요.
심하게 흔들리거나 큰 충격이 가해질 경우, 소음 및 제품 고장의 원인이 될 수 있습니다.
- ⊗ 전원 공급기를 연결하기 전에 제품의 전압이 현지 전압과 일치하는지 확인해 주세요.
- ⊗ 청소 및 유지 보수 시에는 반드시 전원 플러그를 콘센트에서 빼주세요.

본 체

- ⊗ 제품 상단에 금속, 자석 등을 올려놓지 마세요. 제품이 고장 날 수 있습니다.
- ⊗ 제품에 심한 손상을 가하지 마세요.
- ⊗ 제품에 살충제, 향수 또는 기타 인화성 스프레이를 뿌리지 마세요.
- ⊗ 물리적인 손상이나 파손을 방지하기 위해 공기 흡입구 및 배출구에 손가락 등을 삽입하지 마세요.
- ⊗ 운전 중인 제품을 옮기거나 전원 플러그를 뽑지 마세요.
제품 이동 시 운전을 정지시키고 물통의 물을 버린 후 이용하세요.
- ⊗ 제품을 임의로 분해, 수리, 개조하지 마세요. 화재 및 감전의 원인이 됩니다.
- ⊗ 절대, 수조에 물이 있는 상태로 이동하지 마세요.
- ⊗ 본 제품은 실내용, 가정용 제품입니다. 다른 용도로 사용하지 마세요.

- ① 필터, 필터 덮개, 수조, 수조 덮개가 모두 올바르게 설치되었는지 확인한 후 사용해 주세요.
- ① 사용 전에 반드시 필터 포장을 제거하세요.
- ① 고객 과실 또는 부주의로 인한 파손 및 고장 발생 시에는 A/S가 불가능하거나 유상 처리될 수 있습니다.
- ① 어린이가 가지고 놀지 않도록 보호자나 감독관의 철저한 관리가 필요합니다.
- * 에어레스트 정품 외의 필터 사용 시 고장의 원인이 될 수 있으며, 고객 과실에 따른 유상 A/S 대상입니다.
- * 본 제품은 신체, 감각, 정신 능력이 결여되어 있거나 경험과 지식이 부족하여 감독이나 지시 없이 안전하게 기기를 사용할 수 없는 사람(어린이 포함)이 사용하지 않도록 주의해 주세요.

세척

- ⊗ 본체를 물이나 액체에 담그지 마세요.
- ⊗ 제습기의 모든 부분을 청소할 때 연마제, 부식제 또는 가연성 세제(표백제 또는 알코올)를 사용하지 마세요.
- ⊗ 감전 및 화재를 방지하기 위해 물, 액체 또는 가연성 세제로 세척하거나 제품 내부로 들어가지 않도록 주의해 주세요.
- ⊗ 청소 시에는 반드시 전원 플러그를 콘센트에서 빼주세요.

사용장소

- ⊗ 수평이 맞는 넉넉한 공간에 설치해 주세요.
- ⊗ 목욕탕, 샤워장 등 물이 직접 닿을 수 있는 곳에 설치하지 마세요.
- ⊗ 제품 가까이에 화기를 두지 마세요. 화재의 원인이 됩니다.
- ⊗ 위험물 근처에서 사용하지 마세요. 감전 사고가 날 수 있습니다.
- ⊗ 애완동물이 전원코드를 물어뜯을 수 있는 장소에서 사용하지 마세요.
- ⊗ 전자레인지, 텔레비전 등 자기장이 많이 나오는 근처에서 사용하지 마세요.
- ⊗ 제품을 사용할 때에는 제품의 뒷면과 옆면에 30cm 이상의 공간을 두고, 그 위에 50cm 이상의 공간을 두세요.
- ⊗ 직사광선이나 고온 환경에서 사용하지 마세요.
- ① 환기가 잘 되는 장소에 보관해 주세요.
- ① 장기간 사용하지 않을 경우, 전원 코드를 분리 후 보관해 주세요.

제품규격

제품명	에어레스트 공기청정 미니제습기
모델명	ARDH1500
일일 제습량	최대 550 ml
수조용량	1.5 L
정격전압	AC 220V 60Hz
소비전력	40 W
제품 무게	약 2.2 kg
제품 크기	가로 221 mm X 세로 137 mm X 높이 308 mm

⊛ 디자인 및 제품 사양은 품질 향상을 위해 예고 없이 변경될 수 있으며 제품 크기는 최대 치수 기준이며, 측정 위치에 따라 다를 수 있습니다.

품질보증서

에어레스트는 품목별 소비자 분쟁 해결 규정(공정거래위원회 고시)에 따라 아래와 같이 제품에 대한 보증을 실시합니다.

제품명	에어레스트 공기청정 미니제습기	품질보증기간	1년
모델명	ARDH1500	품질보유기간	7년
제조년월	20 년 월 일	구입일자	20 년 월 일

- ⊗ 품질보증기간(1년)내에는 무상 서비스가 적용되며 품질보증기간 종료 후 부품보유기간(6년)동안에는 유상서비스가 적용됩니다. 총 7년의 품질보유기간이 적용됩니다.

무상서비스

소비자 피해유형	보상내용		
	보증기간 이내	보증기간 이후	
구입 후 10일 이내에 중요한 수리를 요할 때	교환 또는 전액 환불		
구입 후 1개월 이내에 중요한 수리를 요할 때	교환 또는 무상수리	해당 없음	
제품구입시 고객 인도 전 운송 과정에서 발생한 고장	제품교환		
수리가능	동일 하자로 3회까지 고장 발생 시	무상수리	유상수리
	동일 하자로 4회까지 고장 발생 시		
수리 불가능	(부품보유기간 이내) 수리용 부품은 있으나 수리 불가능한 경우	교환 또는 전액환불	정액 감가 상각 후 환불
	(부품보유기간 이내) 수리용 부품을 보유하고 있지 않아 수리가 불가능한 경우		정액 감가 상각한 금액에 10%를 가산하여 환불
소비자가 수리 의뢰한 제품을 사업자가 분실한 경우			

유상서비스

- 1 사용 설명 미숙지로 인한 서비스 접수의 경우
- 2 사용자의 고의나 과실로 인한 고장
- 3 제품의 개조, 임의 분해, 훼손, 변형에 의한 고장
- 4 천재지변(낙뢰, 화재, 염해, 수해 등)에 의한 고장
- 5 그 외 부적당한 환경에서의 사용으로 인한 고장

부품 교환 및 기타 A/S는 택배를 통한 맞교환으로 진행됩니다.

접수한 제품 또는 부품에 대한 반품이 정상적으로 이루어지지 않을 경우 별도의 비용이 부과됩니다.

airest by miro

에어리스트 고객센터

www.miroas.com