

# 미로 가습기 꼼꼼히 알아보세요.

MPH5000

miro

사용설명서

# 미로가습기를 구매해 주셔서 감사합니다.

사용하기 전에 반드시 사용설명서를 읽어 주세요.  
각 페이지에 표시된 참고, 주의, 금지와  
함께 기재된 내용은 반드시 지켜 주세요.

사용설명서에는 보증서가 포함되어 있습니다.  
구매 날짜와 구매처 등을 기재해 주시고,  
읽으신 후에도 잘 보관해 주시기 바랍니다.

## 제품 뒷면에 QR코드를 스캔해 주세요. 다양한 편의 서비스를 제공받을 수 있습니다.

제품 뒷면에 부착된 제원 스티커의 QR 코드를 스캔하면 제품 정보,  
사용설명서, 고객센터 상담예약 등과 같은 다양한 편의 서비스를 제공받을 수 있습니다.  
제품에 대한 궁금증이나 문제가 발생한 경우 제원 스티커에 QR 코드를 스캔하여  
빠르고 간편하게 해결하세요.

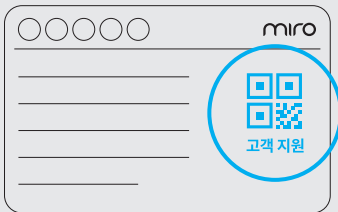

제품 뒷면 제원 스티커



QR 코드 스캔

# 차 례

제품구성	4
각 부의 명칭	5
반드시 읽어주세요	7
조립하기	9
조작부 사용하기	14
리모컨 사용하기	22
아로마 디퓨저 사용하기	23
Wi - fi 연결하기	24
세척하기	28
자주 묻는 질문	33
안전을 위한 주의사항	37
제품규격	40
품질 보증서	41
고객 만족 서비스	

# 제품구성

조립 전 구매하신 제품의 구성품이 모두 들어 있는지 확인해 주세요.

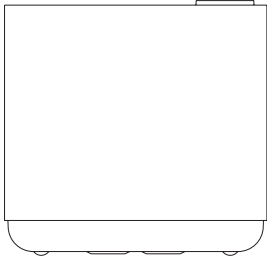

본 체

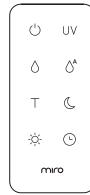

리모컨

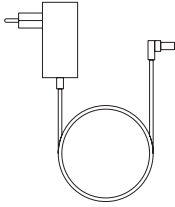

어댑터

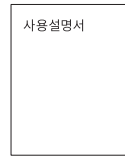

사용설명서

## 참고

- 구매하신 모델에 따라 크기 및 디자인이 다를 수 있습니다.

# 각 부의 명칭

## 본체

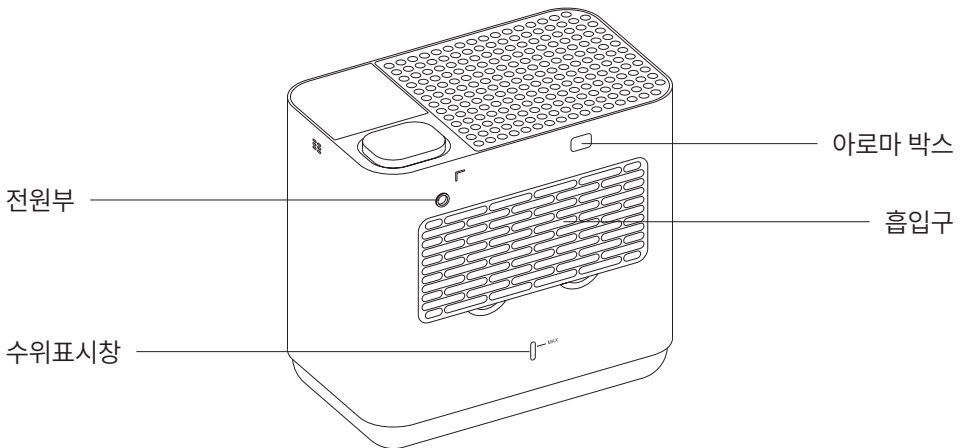
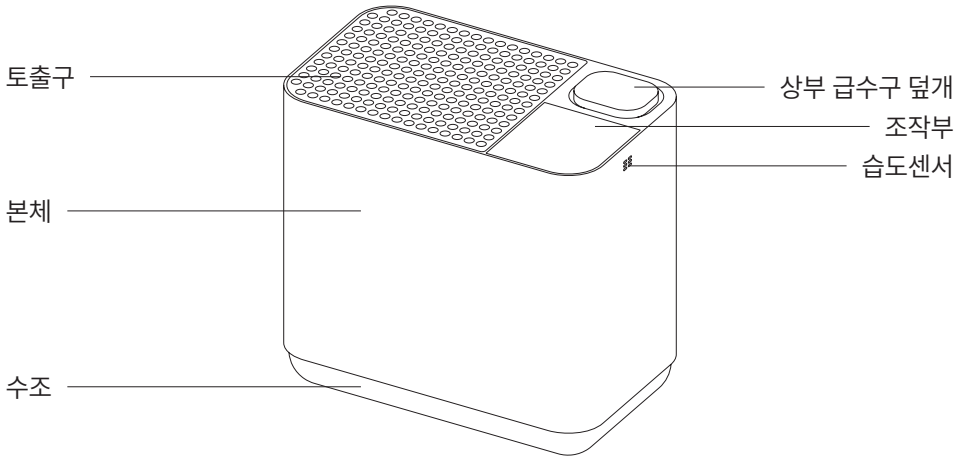

## 조작부

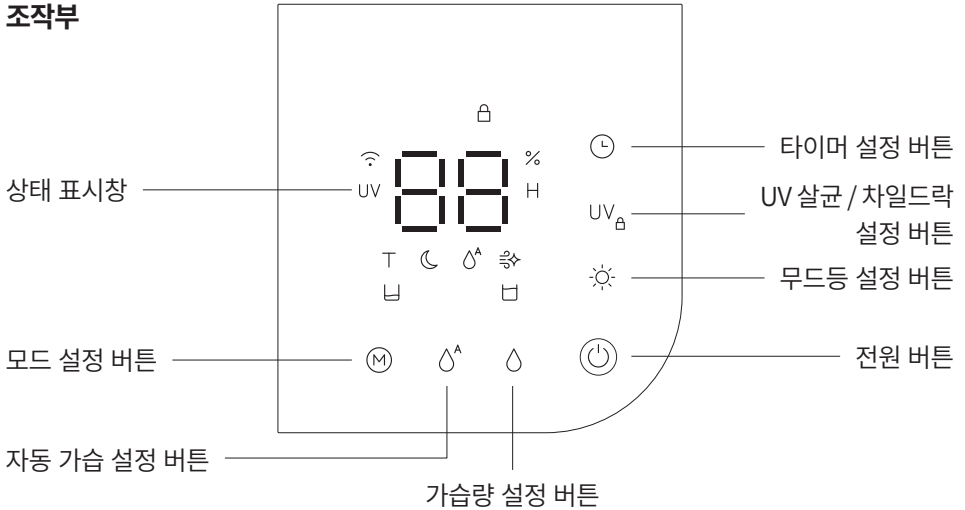

## 상태 표시창

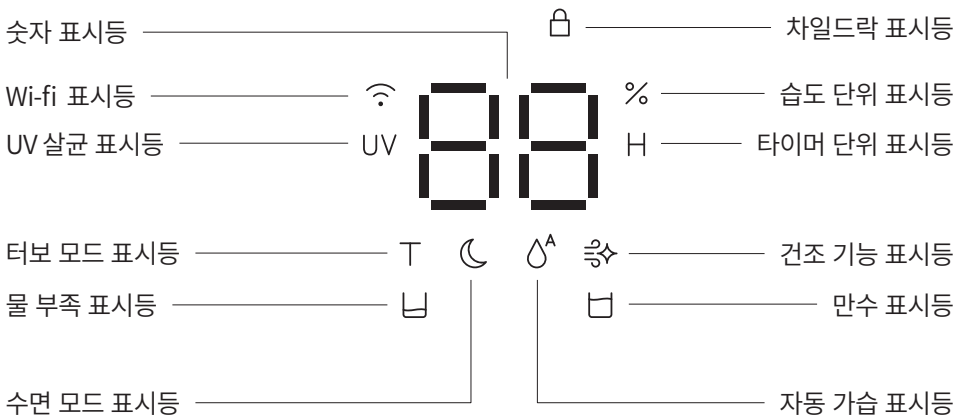

# ❗ 반드시 읽어주세요

**물 보충 시 기준선(MAX)을 넘지 않게 주의해 주세요**

**꼭 지켜주세요!**

기준선(MAX)을 넘겨 물을 넣을 경우 수조의 물이 아래로 흘러넘쳐 기기의 손상 또는 안전사고가 발생할 수 있으니 각별히 주의해 주세요.



## 금지

뜨거운 물, 석회수, 녹물 등 이물질이 함유된 물을 사용할 경우 제품 고장의 원인이 됩니다.

## 수조에 아로마 오일을 넣지 마세요

수조에 아로마 오일 사용은 권장하지 않습니다. 오일의 유분이 잘 닦이지 않아 가습기 변색 및 고장을 유발할 수 있습니다. 특히 일부 아로마 오일에는 플라스틱 유화제가 들어있어 제품을 녹일 수 있으니 주의하여 주시기 바랍니다.

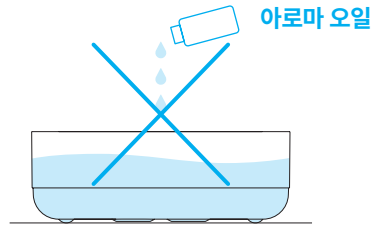

# ❗ 반드시 읽어주세요

**양손으로 수조 바닥면을 잡고 이동해 주세요**

**꼭 지켜주세요!**

제품을 이동할 때 반드시 양손으로 수조 바닥면을 잡고 이동해 주세요. 수조가 분리되어 물이 쏟아져 기기의 손상 또는 안전사고가 발생할 수 있으니 각별히 주의해 주세요.

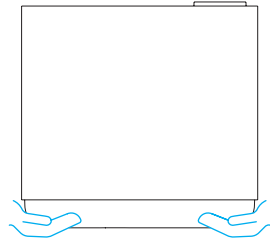

**제품에서 주기적으로 나는 소리는 이상 작동이 아닙니다**

이 제품은 펌프로 수조에 물을 끌어올려 필터에 수분을 공급하는 방식으로 주기적으로 펌프가 작동하는 소리가 발생합니다. 이는 정상 작동으로 안심하고 사용하셔도 됩니다.

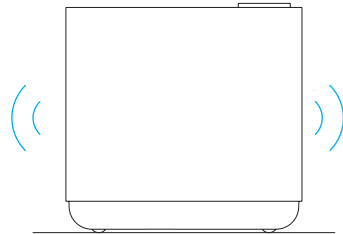



# 조립하기

## 01. 수조에 물 넣기

수조를 바닥이 평평한 곳에 위치시키고 표시된 기준선(MAX)을 넘지 않도록 물을 넣어주세요.

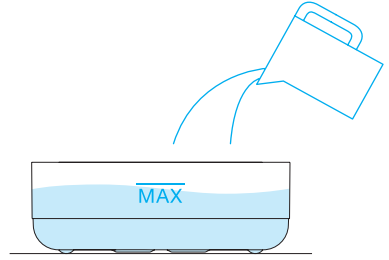

### 금지

- 뜨거운 물, 석회수, 녹물 등 이물질이 함유된 물을 사용할 경우 제품 고장의 원인이 됩니다.

### 주의

- 기준선(MAX)을 넘겨 물을 넣을 경우 수조의 물이 아래로 흘러넘쳐 기기의 손상 또는 안전사고가 발생할 수 있으니 각별히 주의해 주세요.

**기준선(MAX)을 넘지 않도록 물을 넣어주세요**

**꼭 지켜주세요!**

기준선(MAX)을 넘겨 물을 넣을 경우 수조의 물이 아래로 흘러넘쳐 기기의 손상 또는 안전사고가 발생할 수 있으니 각별히 주의해 주세요.

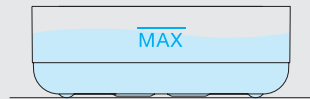

## 02. 수조 덮개 결합

수조 덮개를 수조에 결합해 주세요.

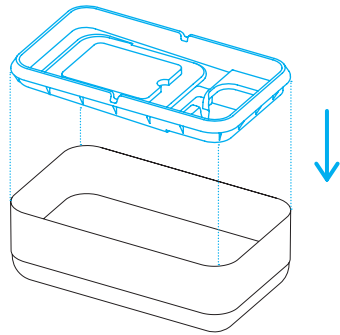

## 03. 필터 케이스 결합

필터 케이스에 필터를 끝까지  
밀어 넣어 결합해 주세요.

### 참고

- 필터 결합 시 필터가 완전히 건조된 상태에서 결합해 주세요.

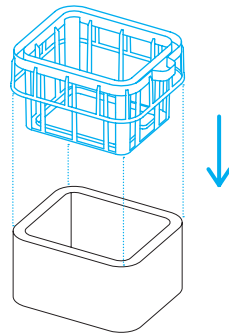

#### 04. 필터 결합

필터를 수조 덮개 위에 결합해 주세요.  
이때 돌기 방향에 유의해 주세요.

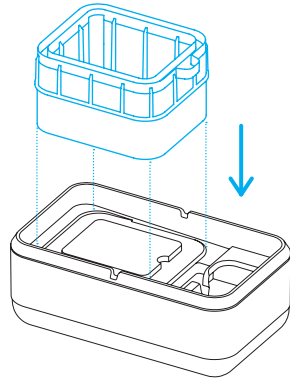

#### 05. 본체 결합

본체를 수조 덮개 위에 결합해 주세요.  
이때 방향에 유의해 주세요.

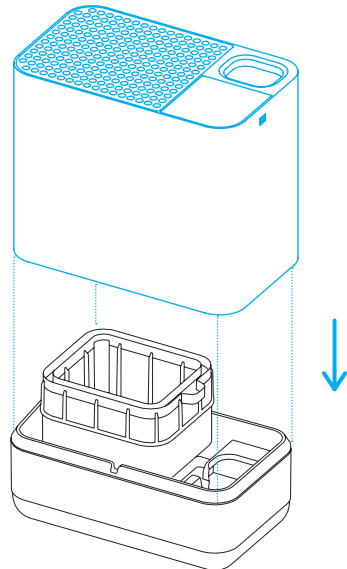

## 06. 상부 급수구 덮개 결합

상부 급수구 덮개를  
상부 급수구 위에 결합해 주세요.

### 주의

- 상부 급수구 덮개를 결합하지 않으면 상부 급수구를 통해 먼지, 이물질 등이 수조로 들어갈 수 있습니다.

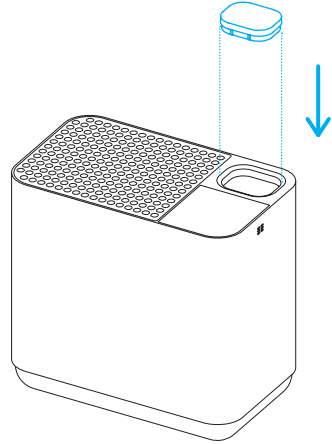

## 07. 전원 플러그 연결

동봉된 어댑터 단자를  
본체 전원부에 연결하고  
어댑터를 콘센트에 꽂아주세요.

### 참고

- 어댑터는 DC 12V, 1.5A 규격입니다.

### 주의

- 동봉된 자사 어댑터를 사용하지 않을 시 호환되지 않을 수 있으며 제품에 문제가 발생할 수 있습니다.

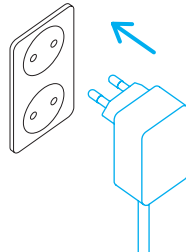
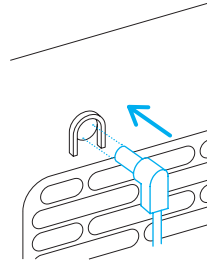

### 벽으로부터 50 cm 이상 거리를 유지해 주세요

벽과의 거리를 50 cm 이상 유지하면 효율적으로 공기가 순환하여 실내 습도가 빠르게 증가합니다.

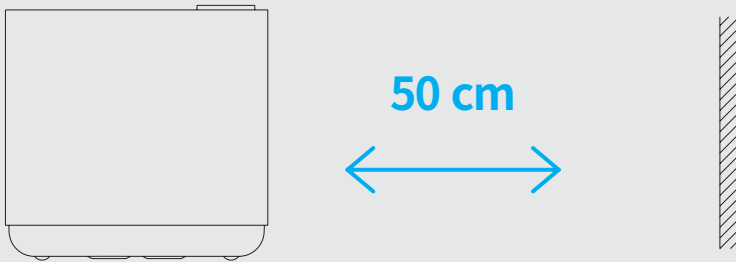

### 가습기와 공기청정기의 거리는 2.5 m 이상을 유지해 주세요

가습기와 공기청정기의 거리를 2.5 m 이상 유지하면 공기청정기의 먼지 센서가 가습기에서 나오는 물 입자를 미세먼지로 오인하여 미세먼지 농도가 올라갈 수도 있는 상황을 최소화할 수 있습니다. 함께 사용 시 공기청정기는 가장 낮은 단계로 사용을 권장합니다.

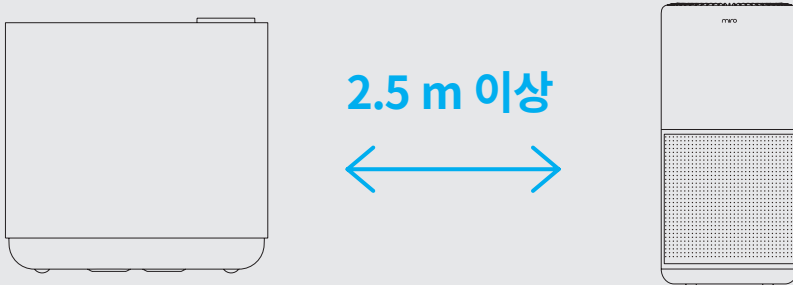

# 조작부 사용하기

## 전원 설정

전원 버튼을 눌러 전원을 켜면  
가습량 1 단계로 작동합니다.



전원 버튼

## 참고

- 전원이 켜진 상태에서 약 30 초 이상 조작하지 않으면 조작부에 LED의 밝기가 약해지며 이로부터 30 초 이후에는 조작부 LED가 소등된 상태에서 작동하는 대기전력 모드(SNOOZE MODE)로 전환됩니다.
- 전원선이 연결된 상태에서 전원을 껐다 켜면 타이머, 희망 습도를 제외한 나머지 기능은 전원을 끄기 이전 상태로 작동합니다.

## 전원을 끄거나 타이머 종료 시 내부 건조 기능이 작동합니다

전원을 끄거나 타이머 종료 또는 물 부족 시 기기 내부의 습기로 인한 세균 번식을 억제하기 위해 건조 기능이 작동합니다. 건조 기능 작동 시 상태 표시창에 건조 기능 표시등이 켜지고 30 분간 팬이 회전하며 기기 내부 습기를 제거한 뒤 자동으로 꺼집니다.



건조 기능 표시등

## 가습량 조절

가습량 설정 버튼을 눌러  
최대 6 단계까지 가습량을 조절합니다.  
습도가 높은 환경에서는 낮은 단계의  
가습을 권장합니다.



가습량 설정 버튼

## 참고

- 가습이 되지 않을 경우 [9 페이지 조립하기](#)를  
확인하여 다시 조립해 주세요.

## 자동 가습 설정

자동 가습 설정 버튼을 눌러 자동 가습을 설정합니다.  
이때 40% - 60%까지 희망 습도를 설정할 수 있습니다.  
희망 습도 도달 시 가습량 1단계로 동작하며  
펌프는 작동하지 않습니다.

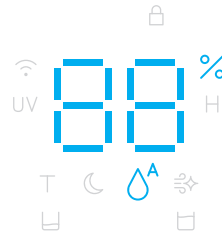

자동 가습 설정 버튼

## 참고

- 자동 가습 설정 시 가습량은 설정된 단계로  
동작하며 조절 가능합니다.
- 자동 가습 동작 중 모드 설정 버튼을  
누르면 자동 가습은 중지됩니다.

## 자동 가습 (A)

습도 센서로 주변 습도를 체크한 후  
설정된 희망 습도까지 자동으로 가습하는 기능입니다.  
설정 가능한 습도 범위는 40 % - 60 %입니다.

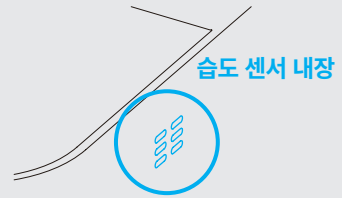

### 참고

- 가습기에 내장된 습도 센서로 습도를 측정하므로 습도 센서의 위치에 따라 습도 값의 오차가 있을 수 있습니다.

## 터보 모드 설정

모드 설정 버튼을 눌러 터보 모드를  
선택할 수 있습니다.  
터보 모드는 가습량 6단계로  
연속해서 작동합니다.

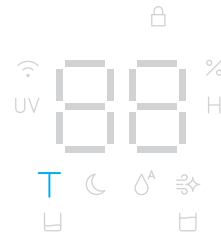

모드 설정 버튼

### 참고

- 터보 모드는 희망 습도 조절이 불가합니다.



## 수면 모드 설정

모드 설정 버튼을 눌러 수면 모드를 선택할 수 있습니다.

수면 모드는 주변 습도 60% 미만 감지 시 가습량 3단계, 주변 습도가 60% 이상 감지 시 가습량 1단계로 연속해서 작동합니다.  
또한 수면 모드 표시등을 제외한 모든 LED는 소등됩니다.

### 참고

· 수면 모드는 가습량 및 희망 습도 조절이 불가합니다.

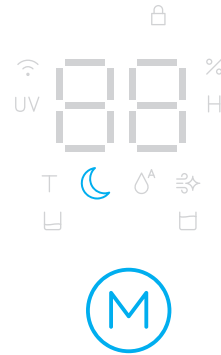

모드 설정 버튼

## 가습 모드에 따른 차이점

일반 모드, 터보 모드, 수면 모드 등 3가지 가습 모드를 사용할 수 있습니다. 모드 버튼으로 원하시는 가습 모드를 선택하여 사용해 주세요.

모드	표시등	희망 습도	가습량
일반 모드		조절 가능	조절 가능
터보 모드	T	조절 불가	6 단계 고정
수면 모드	☾	조절 불가	3 단계 고정

## 타이머 설정

타이머 설정 버튼을 눌러 시간을 조절합니다.  
1 - 12 시간까지 조절할 수 있습니다.  
타이머 설정 버튼을 2초간 길게 누르면  
타이머 해제됩니다.

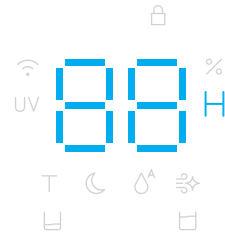

타이머 설정 버튼

## 참고

- 설정된 타이머 시간이 종료 시 30분간 내부 건조 기능 동작 후 전원이 자동으로 꺼집니다.

## UV 살균 설정

UV 살균 및 차일드락 설정 버튼을 눌러 UV 살균을 설정합니다.  
물속 세균을 제거 또는 예방하여 깨끗한 가습이 가능합니다.

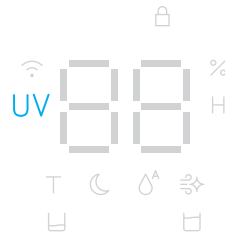

UV 살균 / 차일드락  
설정 버튼

## 참고

- 제품의 변색 현상은 UV 살균으로 인해 일어나는 자연스러운 현상이며 제품 불량 및 하자가 아닙니다.
- 미로 가습기는 UV 살균이 가능하지만 주기적인 수조 세척이 필요합니다.

## 차일드락 설정

UV 살균 및 차일드락 설정 버튼을  
2초간 길게 눌러 차일드락을 설정합니다.  
차일드락 설정 시 버튼 조작이 불가능합니다.



## 참고

- 차일드락 상태에서는 어플리케이션, 리모컨을 통해 가습기를 제어가 불가능합니다.
- 차일드락을 사용하여 아이들의 버튼 조작을 방지할 수 있습니다.

## 무드등 설정

무드등 설정 버튼을 눌러  
무드등을 설정합니다.



무드등 설정 버튼

## 물 부족 알림

수조에 물이 충분하지 않을 경우  
물 부족 표시등이 점등됩니다.  
기준선(MAX)을 넘지 않게  
수조에 물을 넣어 주세요.



## 참고

- 물 부족 시 30분간 내부 건조 기능 동작 후 전원이 자동으로 꺼집니다.

## 주의

- 기준선(MAX)을 넘겨 물을 넣을 경우 수조의 물이 아래로 흘러넘쳐 기기의 손상 또는 안전사고가 발생할 수 있으니 각별히 주의해 주세요.

## 상부 급수

상부 급수구 덮개를 열고 기준선(MAX)을 넘지 않게 물을 넣어주세요.  
이때 토출구나 조작부에 물이 들어가지 않게 주의해 주세요. 상부 급수를 마친 후에는 반드시 꼭 상부 급수구 덮개를 닫아 주세요.

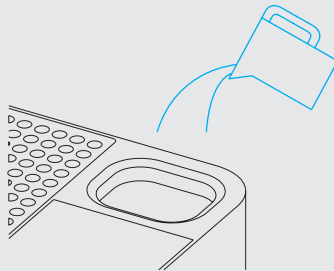

## 만수 알림

수조에 물이 가득할 경우  
만수 표시등이 점등됩니다.  
이때 수조에 물을 넣지 마세요.

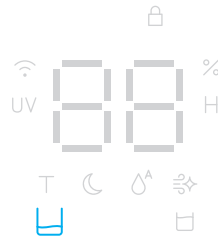

## 주의

- 기준선(MAX)을 넘겨 물을 넣을 경우  
수조의 물이 아래로 흘러넘쳐 기기의  
손상 또는 안전사고가 발생할 수 있으니  
각별히 주의해 주세요.

**기준선(MAX)을 넘지 않도록 물을 넣어주세요** 꼭 지켜주세요!

기준선(MAX)을 넘겨 물을 넣을 경우  
수조의 물이 아래로 흘러넘쳐 기기의  
손상 또는 안전사고가 발생할 수 있으니  
각별히 주의해 주세요.

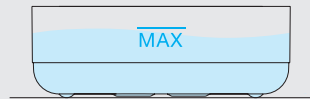

# 리모컨 사용하기

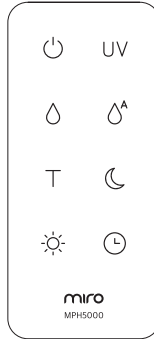

아이콘	명칭	기능
	<b>전원 버튼</b>	전원을 켜고 끌 수 있습니다.
<b>UV</b>	<b>UV 살균 설정 버튼</b>	UV 살균 설정 버튼을 눌러 UV 살균 기능을 켜고 끌 수 있습니다.
	<b>가습량 설정 버튼</b>	가습량 설정 버튼을 눌러 가습량을 조절합니다. 1 - 6 단계까지 조절할 수 있습니다.
	<b>자동 가습 설정 버튼</b>	자동 가습 설정 버튼을 눌러 희망 습도를 조절합니다. 40 % - 60 %까지 조절할 수 있습니다.
<b>T</b>	<b>터보 모드 설정 버튼</b>	터보 모드 설정 버튼을 눌러 터보 모드를 설정합니다. 터보 모드는 가습량 6 단계로 연속해서 작동합니다.
	<b>수면 모드 설정 버튼</b>	수면 모드 설정 버튼을 눌러 수면 모드를 설정합니다. 수면 모드는 가습량 3 단계로 연속해서 작동합니다.
	<b>무드등 설정 버튼</b>	무드등을 켜고 끌 수 있습니다.
	<b>타이머 설정 버튼</b>	타이머 설정 버튼을 눌러 시간을 조절합니다. 1 - 12 시간까지 조절할 수 있습니다.

# 아로마 디퓨저 사용하기

## 01. 아로마 박스 분리

본체 뒷면에 있는 아로마 박스를 눌러서 빼주세요.

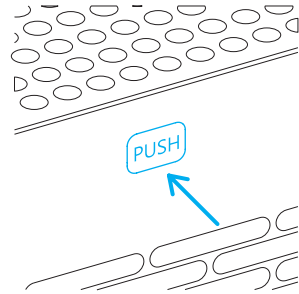

## 02. 아로마 오일 추가

아로마 박스 덮개를 위로 열고 안쪽 흰색 부직포에 아로마 오일을 2~3방울 떨어뜨린 후 덮개를 닫고 아로마 박스를 본체 후면에 결합 후 사용해 주세요.

### 금지

- 절대 수조에 아로마 오일을 넣어 사용하지 마세요.

### 주의

- 아로마 오일을 과하게 주입 시 아로마 박스의 본체가 변형될 수 있습니다.
- 부직포는 세척 후에도 향이 지속될 수 있으며, 화장솜 (먼지가 발생하는 티슈 제외)으로 대체 사용 가능합니다.

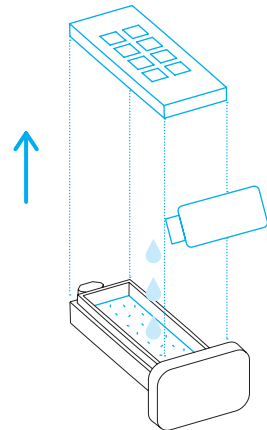

# Wi - fi 연결하기

기기를 Wi - fi 연결하여 손쉽게 편리하게 사용하세요.

## 01. Smart Life 앱 설치하기

앱스토어나 플레이스토어에서 Smart Life 앱을 다운로드해 설치한 후 회원가입을 완료해 주세요.



안드로이드



IOS

### 주의

- 블루투스 및 위치 정보 접근 권한을 허용하지 않으면 Wi - fi를 연결할 수 없습니다.

## 02. Wi-fi 연결 모드 진입

전원 버튼을 3초간 길게 눌러 Wi - fi 연결 모드에 진입하며 현재 습도에 해당하는 현재 습도 표시등이 계속 깜박입니다.

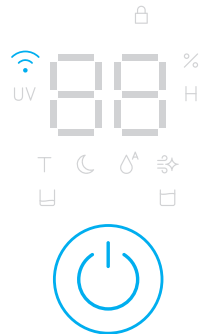

### 참고

- Wi-fi 연결 모드 진입 후 5분 이내에 Wi-fi 가 연결되지 않으면 Wi-fi 연결 모드가 해제됩니다.
- 유무선 공유기의 Wi - fi 네트워크 서비스가 되는 곳에서 사용 가능합니다.
- 모바일 데이터(2G, 3G, 4G(LTE), 5G)로는 Wi - fi를 사용할 수 없습니다.



### 03. 기기 추가 시작하기

Smart Life 앱을 실행한 후  
[기기 추가] 버튼을 눌러주세요.



### 04. 장치 검색 후 추가

장치 검색이 완료된 후  
[추가] 버튼을 눌러주세요.

#### 주의

- 블루투스 및 위치 정보 접근 권한을 허용하지 않으면 Wi - fi를 연결할 수 없습니다.



## 05. Wi - fi 정보 입력하기

Wi - fi 정보를 입력한 후  
[다음] 버튼을 눌러주세요.

### 주의

- 블루투스 및 위치 정보 접근 권한을 허용하지 않으면 Wi - fi를 연결할 수 없습니다.

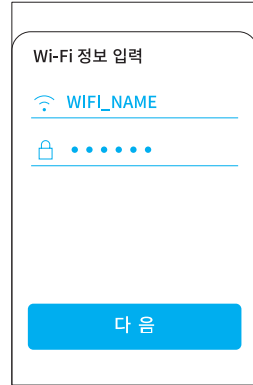

## 06. 장치 추가 완료하기

장치 추가가 완료될 때까지 기다렸다가  
[완료] 버튼을 눌러 주세요.

### 참고

- 유무선 공유기의 Wi - fi 네트워크 서비스가 되는 곳에서 사용 가능합니다.
- 모바일 데이터(2G, 3G, 4G(LTE), 5G)로는 Wi - fi를 사용할 수 없습니다.

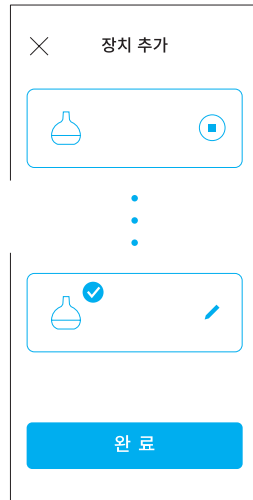

## 07. 장치 추가 완료 확인하기

Wi - fi 연결이 완료되면 Wi - fi 표시등이 계속해서 점등됩니다.



# 세척하기

반드시 전원 플러그를 콘센트에서 뽑은 후 중성세제, 젯병 세제를 이용하여 부드러운 천이나 스펀지 등으로 충분히 거품을 내어 세척할 것을 권장합니다.

## 세척 가능 부품

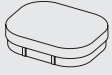

상부 급수구 덮개



아로마 박스

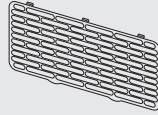

흡입구 덮개

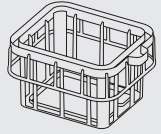

필터 케이스

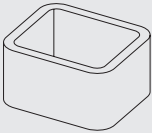

필터

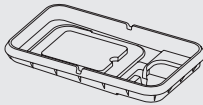

수조 덮개

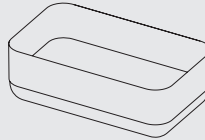

수조

## 참고

- 제품의 변색 현상은 UV 살균으로 인해 일어나는 자연스러운 현상이며 제품의 불량 및 하자가 아닙니다.

## 물 세척 불가능 부품 꼭 지켜주세요!

본체, 전원 플러그, 후면 필터는 세척이 불가능한 부품입니다.  
물이 닿지 않도록 주의하여 사용해 주세요.

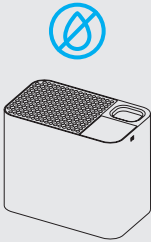

본체



전원 플러그

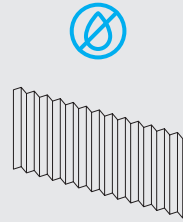

후면 필터

## 본체 세척 꼭 지켜주세요!

본체 내부나 외관은 부드러운 천으로 먼지를 닦아주세요.

### 주의

- 절대 내부로 물이 들어가지 않게 주의해 주세요.
- 흡입구, 토출구에 먼지는 정기적으로 진공청소기를 사용해서 제거하고 덜 제거된 부분은 부드러운 천이나 면봉 등을 사용해 주세요.

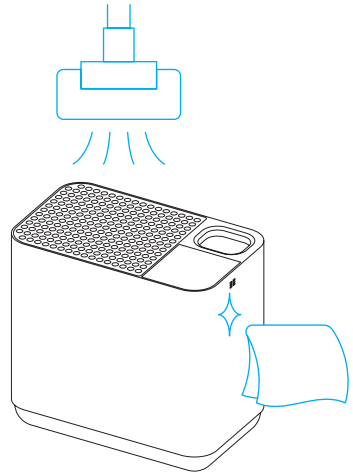

## 후면 필터 청소 **꼭 지켜주세요!**

- 1 후면 필터와 흡입구 덮개를 분리해 주세요.
- 2 후면 필터에 붙은 먼지는 진공청소기를 사용하거나 털어서 제거해 주세요.

### 금지

- 물로 청소하지 마세요. 후면 필터는 물 세척이 불가능한 부품입니다.

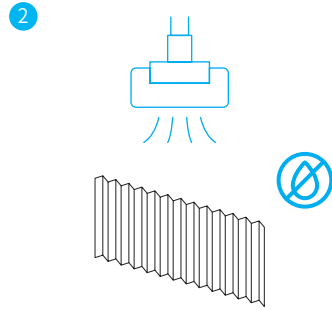
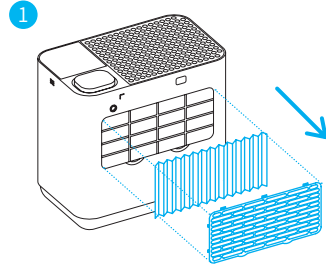

## 필터 세척 꼭 지켜주세요!

- 1 필터 케이스에서 필터를 분리해 주세요.
- 2 필터에 세제를 묻힌 후 적당한 힘으로 비벼서 손세탁 하거나 30°C 이하의 물을 사용하는 세탁기를 사용해 주세요.
- 3 흐르는 물에 깨끗하게 헹궈주세요.
- 4 세척이 끝난 필터는 완전히 자연 건조 후 사용해 주세요.

### 참고

- 필터 권장 세척 주기는 3 - 5일입니다.
- 세탁기 세탁은 필터에 많은 손상을 줄 수 있으므로 손세탁을 권장합니다.

### 주의

- 세척이 끝난 필터는 완전히 자연 건조 후 사용해 주세요. 그렇지 않으면 각종 세균과 약취의 원인이 될 수 있습니다.

### 금지

- 물기 제거를 위해 필터를 강하게 비틀지 마세요.
- 필터 세척 시 표백제 또는 섬유 유연제를 사용하지 마세요.
- 30°C 이상 고온수 세탁기, 건조기를 사용해서 세탁하지 마세요. 필터가 훼손 또는 변형되어 수명이 단축될 수 있습니다.

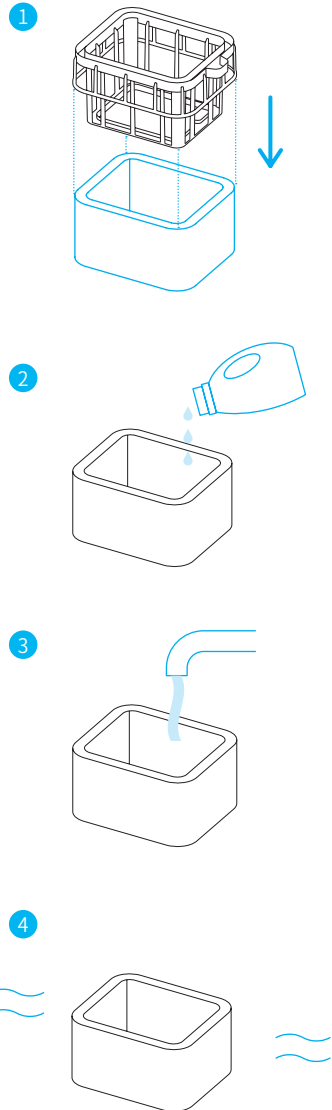

## 필터 세척 시 꼭 지켜 주세요

꼭 지켜주세요!

- 표백제 또는 섬유 유연제를 사용하지 마세요.

표백제 또는 섬유 유연제

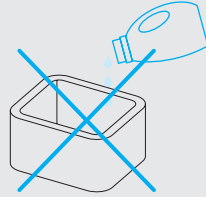

- 30 °C 이상 고온수 세탁기, 건조기를 사용하거나 삶아서 세척하지 마세요.

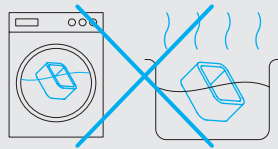

- 물기 제거를 위해 필터를 강하게 비틀지 마세요.



- 완전히 자연 건조 후 사용해 주세요.  
그렇지 않으면 각종 세균과 악취의 원인이 될 수 있습니다.

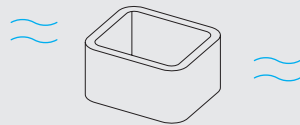



# 자주 묻는 질문

고객센터 상담 예약  
바로그기



문제 발생 시 아래 내용 확인 후

문제가 해결되지 않는다면 고객센터 상담을 예약해 주세요.

증상	확인사항	조치사항
작동이 안 됩니다.	전원 플러그가 빠져 있는지 확인해 주세요.	전원 플러그를 꼽고 재결합한 후 작동해 주세요.
	<a href="#">19 페이지 차일드락 설정</a> 을 참고하여 차일드락이 설정되어 있는지 확인해 주세요.	차일드락 설정을 해제한 후 사용해 주세요.
가습기 사용 시 바닥에 물방울이 맺혀요.	물방울이 맺히는 이유가 궁금하신가요?	실내 공기의 온도, 습도에 따라 수분을 머금을 수 있는 양이 포화상태일 때, 가습기 주변에 물방울이 맺힐 수 있습니다. 실내 온도를 올려 주시고 4시간에 한 번씩 환기를 권장합니다.
가습이 나오지 않거나 약합니다.	희망 습도를 설정 하셨나요?	주변 습도가 희망 습도에 도달하면 가습량 1 단계로 작동합니다. 희망 습도를 해제하고 사용해주세요.
	수면 모드를 설정 하셨나요?	주변 습도가 60%에 도달하면 가습량 1 단계로 작동합니다. 수면 모드를 해제하고 사용해주세요.

증상	확인사항	조치사항
가습이 나오지 않거나 약합니다.	물이 얼었거나 너무 뜨겁지 않나요?	적정한 온도 (미온수 40°C이내)의 물을 사용해 주세요.
	수조에 물이 부족한가요?	수조에 물을 채워주세요.
	수조와 본체의 결합이 잘 되어 있나요?	수조와 본체를 재결합해 주세요.
	토출구에 이물질이 끼어 있지 않나요?	이물질 등 오염물질은 분무에 영향을 줄 수 있습니다. 부드러운 스펀지로 잘 닦아서 사용해 주세요.
습도가 오르지 않습니다.	창문을 열어 두었거나 밖의 공기가 잘 통하게 환기가 잘 되도록 해주셨나요?	습도는 방의 온도와 크기, 밀폐 정도에 따라서 달라집니다. 사용 시에는 창문을 닫고 외부 냉기 차단(단열)을 권장합니다.
전원을 꺼도 작동을 멈추지 않습니다.	건조 기능 표시등이 점등되어 있나요?	전원을 끄거나 타이머 종료 시 습기로 인한 기기 내부에 세균 번식을 억제하기 위해 건조 기능이 작동합니다. 건조 기능 작동 시 상태 표시창에 건조 기능 표시등이 켜지고 30 분간 팬이 회전하며 기기 내부 습기를 제거하고 자동으로 꺼집니다.

증상	확인사항	조치사항
UV 살균 표시등이 꺼졌습니다.	수조에 물이 부족한가요?	물이 부족할 경우 물 부족 표시등이 깜빡이며 가습 및 UV 살균 기능은 자동으로 정지합니다. 수조에 물을 채워주세요.
소음이 너무 큼니다.	가습기가 제대로 조립되었나요?	조립 상태를 확인하고 다시 조립해 주세요.
	펌프가 작동하는 소리가 들리나요?	필터에 물을 공급하기 위해 펌프가 작동하는 소리로 정상 작동입니다.
제품 주변에 곰팡이가 생겼어요.	단열 및 외부 공기 차단이 잘 되는 장소인가요?	단열 및 외부 공기가 차단되는 장소에서는 지속해서 가습기를 사용하면 습도가 높아져 안개가 낀 것처럼 보일 수 있습니다. 과도한 습기는 곰팡이 등의 원인이 될 수 있으니 가습 단계를 낮춰서 사용해 주세요.
공기청정기를 켜니 미세먼지 농도가 올라갑니다.	공기청정기와 가습기의 거리가 가까운가요?	공기청정기 미세먼지 센서는 가습기에서 뿜어져 나오는 물 분자를 먼지 입자로 오인하여 미세먼지 농도가 미세하게 올라갈 수도 있습니다. 함께 사용 시 공기청정기로부터 일정 거리를 유지하여 사용해 주세요. 해결되지 않을 경우 가습량을 낮춰서 사용해 주세요.

증상	확인사항	조치사항
어떤 종류의 물을 사용해야 하나요?		생수, 정수, 깨끗한 수돗물을 사용할 수 있습니다.
가습기를 사용할 때 가스레인지의 불꽃 색깔이 변합니다.	실내 습도가 높으며, 불꽃 색깔이 푸른색에서 붉은색으로 변했나요?	비가 오는 날에 종종 발생하는 현상으로서 습도가 잘 올라간다는 의미이기 때문에 안심하고 사용하셔도 됩니다.
세척 후에 흠집, 혹은 이상이 생긴 것 같습니다.	식초(산성류 액체)를 사용하셨나요?  전원 플러그, 본체를 세척하셨나요?	고장을 유발하므로 식초와 같은 산성류 액체는 사용을 삼가주세요.  전원 플러그, 본체는 세척하시면 안 됩니다. 해당 부품을 세척하여 고장이 발생할 경우 무상 A/S에 해당하지 않으니 유의하시길 바랍니다.
아로마 오일을 사용해도 되나요?		수조에 아로마 오일 사용은 권장하지 않습니다. 오일의 유분이 잘 닦이지 않아 가습기 변색 및 고장을 유발할 수 있습니다. 특히 일부 아로마 오일에는 플라스틱 유화제가 들어있어 제품을 녹일 수 있으니 주의하여 주시기 바랍니다.
제품이 부분적으로 노랗게 변했어요.		변색 현상은 UV 살균으로 인해 일어나는 자연스러운 현상이며 제품의 불량 및 하자가 아닙니다.

# 안전을 위한 주의사항

제품을 사용하기에 앞서, 안전사고를 예방하기 위해 다음 주의사항들을 반드시 참고하여 사용해 주시기 바랍니다.

## 금지

- 본 제품은 국내 전용 제품으로 타 국가에서는 사용이 불가합니다.
- 본체와 전원 플러그는 세척하지 마세요. 제품 고장의 원인이 될 수 있습니다.
- 노후한 수도관에서 나오는 녹물을 사용할 경우 제품 고장의 원인이 될 수 있습니다.
- 절대, 손이 젖은 상태로 전원 플러그를 만지지 마세요.
- 제품을 이동할 시 끌거나 밀지 말고 이동 시 반드시 양손으로 들어 올려 이동시켜주세요.
- 전원 플러그가 손상된 상태로 사용하지 마세요.
- 위험물 근처에서 사용하지 마세요. 전기 감전 사고가 날 수 있습니다.
- 본체를 뜨거운 바닥에 놓고 사용하지 마세요.
- 수조, 본체를 이동할 시 반드시 양손으로 들고 이동해 주세요.
- 수조, 본체에 물을 담은 채로 장기간 보관하지 마세요. 제품 오염 및 동파 우려가 있습니다.
- 필터 세척 후 물기 제거를 위해 필터를 강하게 비틀지 마세요.
- 필터 세척 시 30°C 이상 고온수 세탁기, 건조기를 사용하거나 삶아서 세척하지 마세요.
- 필터 세척 시 표백제 또는 섬유 유연제를 사용하지 마세요.

## 주의

- 주변에 다른 전자 제품이나 습기에 민감한 물건이 없는 장소에서 사용을 권장합니다.
- 수조, 본체 내의 이물질을 제거하고 수평이 맞춰진 공간에 설치해 주세요.
- 제품 설치 시 벽과의 거리를 충분히 유지해 주세요.
- 습한 환경이거나 가습량을 오랜 시간 높은 단계로 사용 시 강력한 분무량으로 인해 주변에 물기가 생길 수 있으니 주의하시기 바랍니다.
- 전원 플러그를 뽑을 때는 선을 잡지 말고 반드시 플러그를 잡고 뽑으세요.

- 한국과 일본을 제외한 대부분의 국가에서는 수돗물에 석회가 함유되어 고장을 유발하오니 반드시 깨끗한 정수, 생수 등을 사용하시기 바랍니다.
- 물을 채우거나 비울 때 또는 제품을 세척할 때 반드시 전원 플러그를 뽑으세요.
- 수조에 물을 채울 때 표시된 기준선(MAX)을 넘지 않도록 물을 넣어주세요.
- 전원선을 무리하게 구부리거나 묶거나 당겨서 손상되지 않도록 주의하세요.
- 작동이 안 되거나 이상이 생길 경우 감전 사고를 방지하기 위해 전원 플러그를 콘센트에서 뽑으세요.
- 세척 시 거친 수세미 또는 스펀지 등을 사용하면 제품 외관이 손상될 수 있습니다.
- 이 기기를 사용할 때 감독 하에 있거나 교육 방법을 받지 못했다면, 이 기기는 신체장애가 있거나, 연장자 또는 심리적 문제가 있거나 경험과 지식이 부족한 사람은 사용해서는 안 됩니다.
- 전원선 또는 전원 플러그가 파손된 경우에는 위험이 생기지 않도록 하기 위하여 제조자나 그 대리점 또는 유자격 기술자에 의해 전원선 또는 전원 플러그를 교환해야 합니다.
- 어린이들은 이 기기를 놀이용으로 사용하지 않도록 감독이 필요합니다.
- 세척이 끝난 필터는 완전히 건조 후 사용해 주세요. 그렇지 않으면 각종 세균과 약취의 원인이 될 수 있습니다.
- 습도가 높은 환경에서는 낮은 가습 단계로 사용해 주세요. 과도한 습기는 곰팡이 등의 원인이 될 수 있습니다.

## 참고

- 미로 가습기는 포장 전 작동검사를 하므로 제품에 물 흔적, 스크래치 등이 있을 수 있으나 새 제품이니 안심하고 사용해 주시기 바랍니다.
- 차가운 바닥 위에서 사용하는 경우 습기로 인해 바닥에 물방울이 생기는 경우가 있습니다. 이때 바닥에 공기가 바로 닿지 않도록 부드러운 천을 놓고 사용하면 좋습니다.
- 미로 가습기는 정수된 깨끗한 물이나 생수 사용을 권장합니다. (깨끗한 수돗물도 사용 가능합니다.)
- 제품의 변색 현상은 UV 살균으로 인해 일어나는 자연스러운 현상이며 제품 불량, 제품 하자가 아닙니다.

**다음 증상 발생 시 바로 사용을 멈추고  
미로 공식 고객센터에 문의해 주세요.**

- 조립 후 작동 버튼을 눌러도 동작하지 않을 경우
- 전원 어댑터를 제대로 꽂아도 전원 접속이 불안정한 경우
- 작동 중에 이상한 소리나 진동이 발생할 경우
- 본체 및 전원 어댑터가 비정상적으로 뜨거울 경우
- 작동 중 타는 냄새, 연기가 나는 경우



**고객센터 상담 예약  
바로가기**

# 제품규격

모델명	MPH5000
가습유형	자연 기화식
정격전압	DC 12 V / 1.5 A
소비전력	18 W
수조용량	5.5 L
제품무게	약 4.0 kg
제품크기	가로 347 mm X 세로 207 mm X 높이 337 mm

## 참고

- 디자인 및 제품 사양은 품질 향상을 위해 예고 없이 변경될 수 있습니다.



# 품질 보증서

주식회사 미로는 품목별 소비자 분쟁 해결 규정 (공정거래위원회 고시)에 따라 아래와 같이 제품에 대한 보증을 합니다.

제품명 / 모델명	
품질 보증 기간	2년 (구매년월 기준)
부품 보유 기간	7년 (제조년월 기준)
제조년월	20    년    월
구매년월	20    년    월    일

## 참고

- 품질보증 기간(구매년월 기준 2년)내에는 무상 서비스가 적용되며, 품질보증 기간 종료 후 부품보유 기간(제조년월 기준 7년)에는 유상서비스가 적용됩니다.

# 고객 만족 서비스

미로는 자체 미로 공식 고객센터를 운영하고 있습니다  
사용 중 이상이 발생하면 아래 안내를 따라 조치해주세요

## 문의 방법

- 고객센터 상담 예약(cs.gomiro.com)을 이용해 주시면 원하는 시간에 전문상담원이 직접 전화드려 상담을 진행해 드립니다.
- 미로 공식 고객센터(www.miroas.com)에 로그인 후 고객지원 1:1 문의 게시판에 글을 남겨주세요.
- 카카오톡 플러스에서 "미로" 친구 추가하고 챗봇에 문의하세요.



고객센터 상담 예약  
바로가기

## 운영시간

- 월 - 금 (10:00 - 17:00) / 점심 시간 (12:30 - 13:30) / 토, 일요일 및 공휴일은 쉽니다.

## 무상서비스

소비자 피해유형		보상내용	
		보증기간 이내	보증기간 이후
구입 후 10일 이내에 중요한 수리를 요할 경우		교환 또는 전액환불	
구입 후 1개월 이내에 중요한 수리를 요할 경우		교환 또는 무상수리	해당없음
제품구입시 고객 인도 전 운송 과정에서 발생한 고장		제품교환	
수리 가능	동일 하자로 3회까지 고장 발생 시	무상수리	유상수리
	동일 하자로 4회까지 고장 발생 시		
수리 불가능	(부품보유 기간 이내) 수리용 부품은 있으나 수리 불가능한 경우	교환 또는 전액환불	정액 감가상각 후 환불
	(부품보유 기간 이내) 수리용 부품을 보유하고 있지 않아 수리 불가능한 경우		정액 감가상각한 금액에 10%를 가산하여 환불
소비자가 수리 의뢰한 제품을 사업자가 분실한 경우			

## 유상서비스

- 사용자의 고의나 과실로 인한 고장
- 사용 설명 미숙지로 인한 서비스 접수의 경우
- 제품의 개조, 임의분해, 훼손, 변형에 의한 고장
- 천재지변(낙뢰, 화재, 염해, 수해 등)에 의한 고장
- 그 외 부적당한 환경에서의 사용으로 인한 고장





고객센터 상담  
예약하기



카카오 플러스 친구  
추가하기



제품 FAQ  
바로가기

miro