

에어레스트 스마트 휴지통 9L 사용설명서

ARAT-9L

airest by miro

에어레스트 제품을 구매해 주셔서 감사합니다.
사용하시기 전에 반드시 사용설명서를 읽어주시시오.

그리고 각 페이지에 ① ② ③ 표시와 함께 기재되어 있는 내용은 반드시 지켜주시시오.
사용설명서에는 보증서가 포함되어 있습니다. 구입일자와 구매처 등을 기재하시고,
읽으신 후에도 잘 보관하십시오.

QR 코드를 스캔하여 에어레스트 공식홈페이지 (www.airest.co.kr) 에서 정품
등록이 가능하며, 에어레스트 유튜브 채널을 통해 자세한 사용방법도 보실 수 있습니다.



공식 홈페이지
바로가기

차 례

제품구성	4	세척하기	9
		물 세척 가능한 부분	
각 부의 명칭	5	물 세척 불가능한 부분	
준비하기	6	제품진단 및 해결방법	10
배터리 결합하기			
봉투 결합하기		안전을 위한 주의사항	11
봉투 고정링 결합하기			
스마트 덮개 결합하기			
		제품규격	13
사용하기	8		
자동 열림 / 닫힘 (감지 센서)		품질 보증서	14
전원 버튼			
수동 열림 / 닫힘 버튼			

제품구성

제품 구성품이 제대로 들어있는지 확인해 주세요.

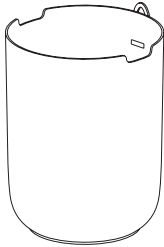

본 체

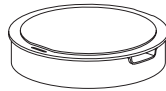

스마트 덮개



봉투 고정링

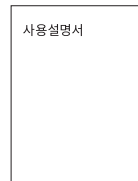

사용설명서

⊛ 배터리는 포함되지 않고 별도로 구매하셔야 합니다. (AA 배터리 2개)

각 부의 명칭

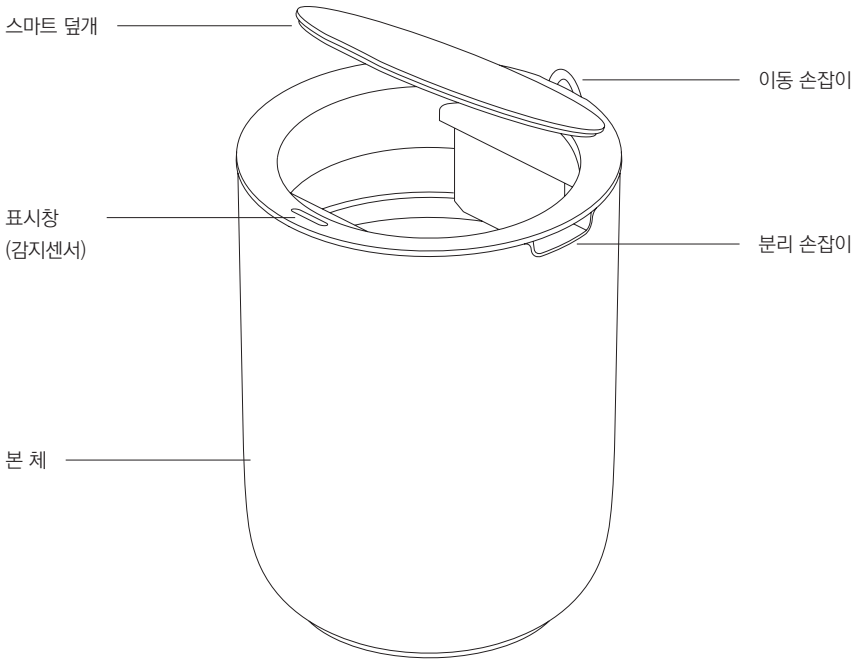

준비하기

1 배터리 결합하기

AA 배터리 2개를 배터리 케이스에 넣고
커버를 닫아주세요.

- ⊛ 배터리를 +극, -극 방향에 주의하여 결합해 주세요.
- ⊛ 배터리는 별도로 구매하셔야 합니다.
- ① 산성 배터리와 알칼리성 배터리, 그리고 재충전 가능 배터리와 일회용 배터리를 섞어 혼용하지 마세요.

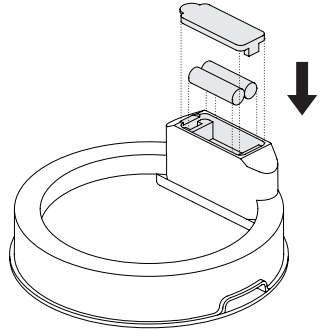

2 봉투 결합하기

봉투 고정링에 봉투를 결합해 주세요.
이때 봉투 가장자리는 말아 고정해 주세요.

- ⊛ 10L 봉투를 사용해 주세요.

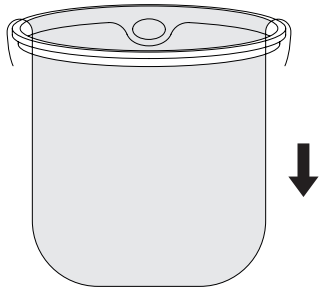

3 봉투 고정링 결합하기

봉투와 결합된 봉투 고정링을
본체 내부에 넣어 결합해 주세요.

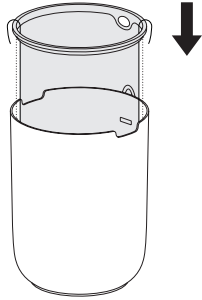

4 스마트 덮개 결합하기

배터리 결합이 완료된 스마트 덮개를
본체에 결합 후 사용해 주세요.

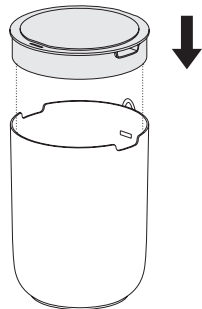

사용하기

자동 열림 / 닫힘 (감지 센서)

신체 부분이 조작부 근처에 접근하면 자동으로 스마트 덮개가 열립니다. 약 5초 동안 움직임이 없으면 자동으로 뚜껑이 닫힙니다.

- ① 감지 센서 오염 시 스마트 덮개가 제대로 작동하지 않을 수 있습니다.

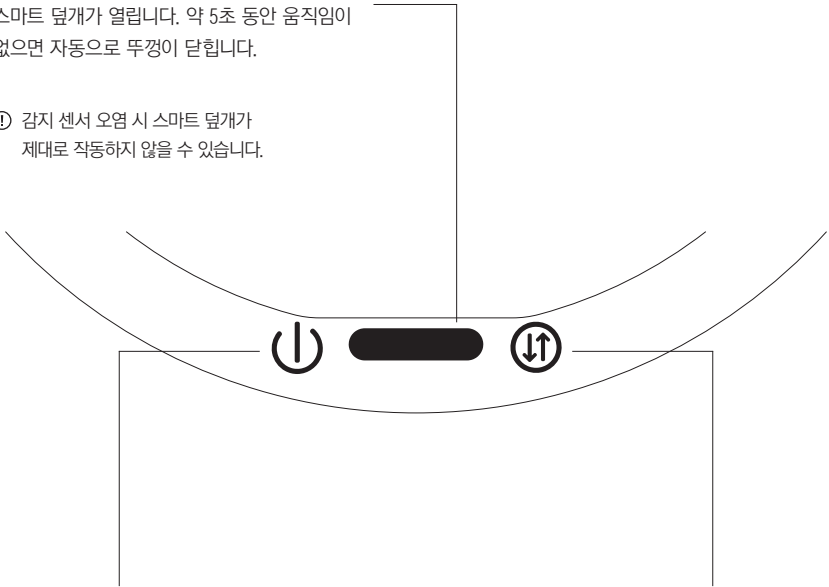

전원 버튼

길게 3초 동안 터치하여 전원을 켜고 끕니다.
전원이 켜질 시 표시창에 녹색등이 3번 점멸합니다.
전원이 꺼질 시 표시창에 적색등이 3번 점멸합니다.

수동 열림 / 닫힘 버튼

수동 열림 / 닫힘 버튼을 누르면 스마트 덮개가 열리고 닫힙니다.

- ① 수동으로 스마트 덮개를 열고 닫지 마세요.
고장 또는 제품에 손상을 줄 수 있습니다.

세척하기

물 세척 가능한 부분

본체와 봉투 고정링은 물 세척이 가능합니다.

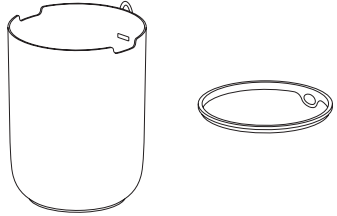

물 세척 불가능한 부분

스마트 덮개는 물 세척이 불가능합니다.

깨끗한 천으로 닦아 주세요.

- ① 스마트 덮개에 물이 들어가면 제품 고장의 원인이 됩니다. 반드시 물이 닿지 않게 해주세요.

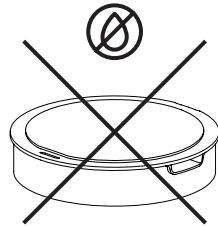

제품진단 및 해결방법

문제 발생 시, 아래 내용들을 확인 후 해결되지 않는다면 고객센터(1566-8903)에 문의해 주세요.

증상	확인사항	조치사항
스마트 덮개가 열리고 닫히지 않습니다.	배터리를 교체한지 오래되었나요?	새로운 배터리(AA 사이즈 2개)로 교체해 주세요.
	배터리가 제대로 결합되었나요?	+극, -극을 지침에 따라 배터리를 정확히 결합해 주세요.
	감지센서 주변이 지저분한가요?	감지센서를 깨끗한 천으로 닦아주세요.
	스마트 덮개 회전축 부분에 장애물이 있지 않나요?	스마트 덮개 회전축 부분에 장애물을 제거하고 사용해 주세요.
	스마트 덮개 부분에 물이 들어갔나요?	배터리를 제거하고 완전히 물기를 말린 후 사용해 주세요.
스마트 덮개가 천천히 열리고 닫힙니다	배터리를 교체한지 오래되었나요?	새로운 배터리(AA 사이즈 2개)로 교체해 주세요.

안전을 위한 주의사항

주의사항을 지키지 않을 경우 감전, 누전, 화재로 인한 사망 또는 중상을 입을 수 있습니다.
이는 인명 및 재산 피해, 제품 고장 및 파손, 성능 저하 원인이 되며 건강을 해칠 수 있습니다.

전원 및 배터리

- ① 배터리 결합 시 +극, -극 방향에 주의해 주세요.
- ① 산성 배터리와 알칼리성 배터리, 그리고 재충전 가능 배터리와 일회용 배터리를 섞어 혼용하지 마세요.

사 용

- ⊗ 본 제품은 한국에서만 사용할 수 있도록 설계했습니다. 다른 국가에서 절대 사용하지 마세요.
- ① 육체적, 정신적 능력 결여되어 감독이나 지시 없이는 위험 상황에 대한 대처가 불가능한 자(어린이 포함)가 사용하지 않도록 보호자나 감독관의 철저한 관리가 필요합니다.
- ① 수동으로 스마트 덮개를 열고 닫지 마세요. 고장 또는 제품에 손상을 줄 수 있습니다.
- ⊗ 젖은 손으로 스마트 덮개를 만지지 마세요.
- * 제품의 스크래치 및 물 자국 등은 여러 차례의 사용에 의해 발생할 수 있는 자연스러운 현상입니다.
- ① 수명을 다한 배터리는 액체가 누수되지 않도록 제때 교체해 주세요. 액체가 누수되면 제품 고장의 원인이 됩니다.
- ⊗ 제품에 액체를 흘리지 말아 주세요. 전기회로 부분에 액체가 유입되어 제품의 고장 및 치명적인 손상을 일으킬 수 있습니다. 제품 내부로 액체가 유입되었다면 전원을 켜지 마시고 충분히 건조해 주세요.
- ① 사용 중 이상한 소리, 냄새, 연기가 나면 즉시 전원을 끄고 고객센터(1566-8903)로 연락해 주세요.
- ① 제품이 고장 난 상태에서는 사용하지 말아주세요. 즉시 전원을 끄고 고객센터(1566-8903)로 연락해 주세요.
- ⊗ 임의로 제품을 분해하거나 수리하지 마세요. 임의 분해나 수리로 인한 고장은 무상 서비스를 제공하지 않습니다.

세척

- ⊗ 식기세척기 또는 살균소독기에 넣어 세척하지 마세요.
- ⊗ 스마트 덮개는 물에 담그거나 세척하지 마세요. 오염 시 깨끗한 천으로 닦아주세요.
- ⊗ 물통 및 본체 세척 시, 금속 수세미 등의 거칠고 날카로운 재질로 세척하지 마세요. 부드러운 스펀지 등으로 충분히 세척할 것을 권장합니다.
- ⊗ 뜨거운 물로 세척하거나 삶을 경우 변색이나 변형의 원인이 될 수 있습니다.
- ⊗ 황산, 염산 또는 유기용제를 사용하여 닦으면 부품이 손상될 수 있습니다.
- ① 휴지통 청소 시 반드시 깨끗하고 부드러운 천을 사용해 주세요.
- ⊛ 감지센서가 정상적으로 작동하도록 감지센서 주변을 청결하게 유지해 주세요.

설치 장소

- ① 수평이 맞춰진 넉넉한 공간에 설치 후 사용해 주세요.
- ⊗ 직사광선에 노출된 곳 또는 열기구 주변에서 사용하지 마세요.
- ⊗ 위험물 (스프레이, 휘발유, 경유, 등유) 주변에서 사용하지 마세요.
- ⊗ 뜨거운 바닥이나 물기가 있는 바닥에 놓고 사용하지 마세요.

제품규격

제품명	에어레스트 스마트 휴지통
모델명	ARAT-9L
정격전압	3 VDC (AA 배터리 X 2 ea)
소비전력	0.9 W
제품 무게	0.8 kg
제품 크기	가로 220 mm x 세로 220 mm x 높이 280 mm

- ⊛ 디자인 및 제품 사양은 품질 향상을 위해 예고 없이 변경될 수 있으며 제품 크기는 최대 치수 기준이며, 측정 위치에 따라 다를 수 있습니다.

품질보증서

에어레스트는 품목별 소비자 분쟁 해결 규정(공정거래위원회 고시)에 따라 아래와 같이 제품에 대한 보증을 실시합니다.

제품명	에어레스트 스마트 휴지통	품질보증기간	1년
모델명	ARAT-9L	품질보유기간	7년
제조년월	20 년 월 일	구입일자	20 년 월 일

- ⊙ 품질보증기간(1년)내에는 무상 서비스가 적용되며 품질보증기간 종료 후 부품보유기간(6년)동안에는 유상서비스가 적용됩니다. 총 7년의 품질보유기간이 적용됩니다.

무상서비스

소비자 피해유형	보상내용		
	보증기간 이내	보증기간 이후	
구입 후 10일 이내에 중요한 수리를 요할 때	교환 또는 전액 환불		
구입 후 1개월 이내에 중요한 수리를 요할 때	교환 또는 무상수리	해당 없음	
제품구입시 고객 인도 전 운송 과정에서 발생한 고장	제품교환		
수리가능	동일 하자로 3회까지 고장 발생 시	무상수리	유상수리
	동일 하자로 4회까지 고장 발생 시		
수리 불가능	(부품보유기간 이내) 수리용 부품은 있으나 수리 불가능한 경우	교환 또는 전액환불	정액 감가 상각 후 환불
	(부품보유기간 이내) 수리용 부품을 보유하고 있지 않아 수리가 불가능한 경우		정액 감가 상각한 금액에 10%를 가산하여 환불
소비자가 수리 의뢰한 제품을 사업자가 분실한 경우			

유상서비스

- 1 사용 설명 미숙지로 인한 서비스 접수의 경우
- 2 사용자의 고의나 과실로 인한 고장
- 3 제품의 개조, 임의 분해, 훼손, 변형에 의한 고장
- 4 천재지변(낙뢰, 화재, 염해, 수해 등)에 의한 고장
- 5 그 외 부적당한 환경에서의 사용으로 인한 고장

**부품 교환 및 기타 A/S는 경우에 따라 선회수를 통한 수리 또는 택배를 통한 맞교환으로 진행됩니다.
접수한 제품 또는 부품에 대한 반품이 정상적으로 이루어지지 않을 경우 별도의 비용이 부가됩니다.**

airest by miro

www.airest.co.kr

고객센터 1566 - 8903